

Ariete 1916 Multi Grill 3in1 elektromos grillsütő

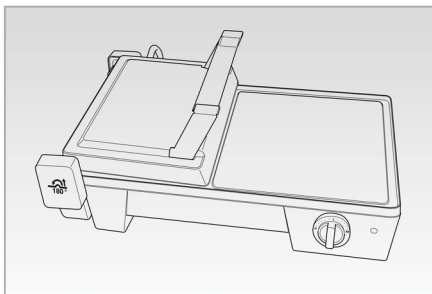

FONTOS BIZTONSÁGI ÓVINTÉZKEDÉSEK

HASZNÁLAT ELŐTT OLVASSA EL EZEKET AZ UTASÍTÁSOKAT!

Elektromos készülékek használatakor különös körültekintéssel járjon el.

1. Használat előtt győződjön meg arról, hogy a villamos hálózat feszültsége megfelel a készülék adattábláján lévő műszaki adatoknak.
2. Működés közben ne hagyja a készüléket felügyelet nélkül. Használat után áramtalanítsa.
3. A készüléket csak sík felületen használja.
4. Ne tegye ki a készüléket természeti hatásoknak. (eső, nap)
5. A tápkábelt tartsa távol a forró felületektől.
6. A készüléket csak 8 éven felüliek használhatják. Nem használhatják olyan személyek, akik csökkent fizikai, érzékszervi vagy szellemi képességgel rendelkeznek,

illetve akiknek nincs tapasztalatuk vagy kellő tudásuk ehhez, kivéve, ha azt a biztonságukért felelős személy felügyelete, illetve a készülék használatára vonatkozó előzetes kioktatás mellett végzik. Gyermek ne játsszanak a készülékkel. A készülék tisztítását 8 éven aluli gyermek csak felnőtt felügyelete mellett végezheti.

7. A készüléket és a tápkábelt 8 éven aluli gyermekektől tartsa távol.
8. Soha ne merítse a készüléket, a tápkábelt vagy a tápdugót vízbe vagy más folyadékba. A tisztítást mindig nedves ronggyal végezze.
9. Tisztítás vagy alkatrészek eltávolítása előtt a készüléket áramtalanítsa.
10. Működés közben a készülék felszíne forró lehet.
11. Ne használja a készüléket a szabadban.
12. A készüléket célszerű jól szellőző helyiségben vagy szívó ventilátor használata mellett használni.
13. Soha ne tegye a készüléket hőforrás és elektromos készülékek közelébe vagy a forró sütőbe. Ne helyezze azt más készülék tetejére.
14. Különös körültekintéssel járjon el, ha gyermekek vannak a közelben.
15. Soha ne érjen a készülék kapcsológombjaihoz, a

tápdugóhoz vagy a tápkábelhez nedves kézzel.

16. Mindig a tápdugónál fogva húzza ki a készüléket a konnektorból, ne a kábelnél fogva.
17. Ne használja a készüléket, ha leejtette azt, ha a kábel vagy dugó sérült, vagy ha a készülék hibás. A balesetek megakadályozása érdekében a javítást, az Ariete által megbízott szervizzel kell elvégeztetni.
18. Csak a készülék teljesítményének megfelelő hosszabbító kábelt használjon. A nem megfelelő hosszabbító működési zavart okozhat.
19. Ügyeljen arra, hogy a készülék tápkábele ne lógjon le, hogy gyermekek ne érhessenek hozzá.
20. Ne kockáztassa a készülék biztonságosságát azzal, hogy olyan tartozékot használ, amit a gyártó nem hagyott jóvá.
21. Ez a készülék kizárólag otthoni használatra szolgál és nem használható kereskedelmi vagy ipari célokra.
22. Ez a készülék megfelel a 2006/95/EC és az EMC 2004/108/EC irányelveknek, valamint a 2004. 10. hó 27-én kelt 1935/2004 számú, az élelmiszerekkel rendeltettségű érintkezésbe kerülő anyagokról és tárgyokról szóló EC rendeletnek.
23. Ha a készüléket a gyártó engedélye nélkül átalakítja, az a garancia elvesztéséhez vezet.
24. Amennyiben szeretné eldobni a készüléket, javasoljuk, hogy a tápkábelt válassza le. Azt is ajánljuk, hogy, tekintettel a gyerekekre, a veszélyes alkatrészeket ártalmatlanítsa.
25. A csomagolóanyagokat soha ne hagyja gyermekek közelében, mivel ez veszélyes lehet.
26. A készülék megfelelő megsemmisítéséhez a 2012/19/EC irányelv értelmében, kérjük, olvassa el a mellékelt tájékoztatót.

NE DOBJA EL EZT AZ ÚTMUTATÓT!

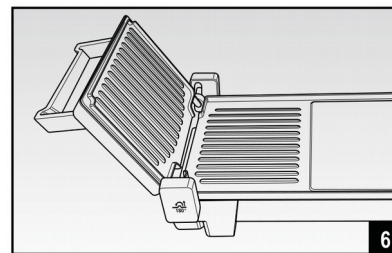
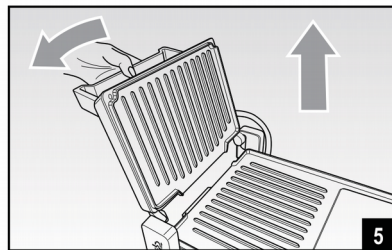
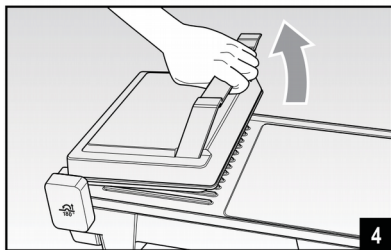
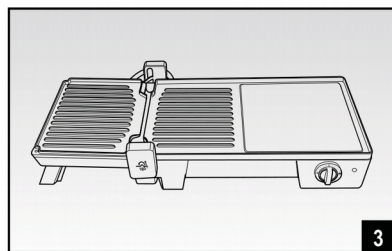
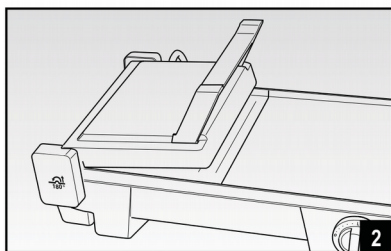
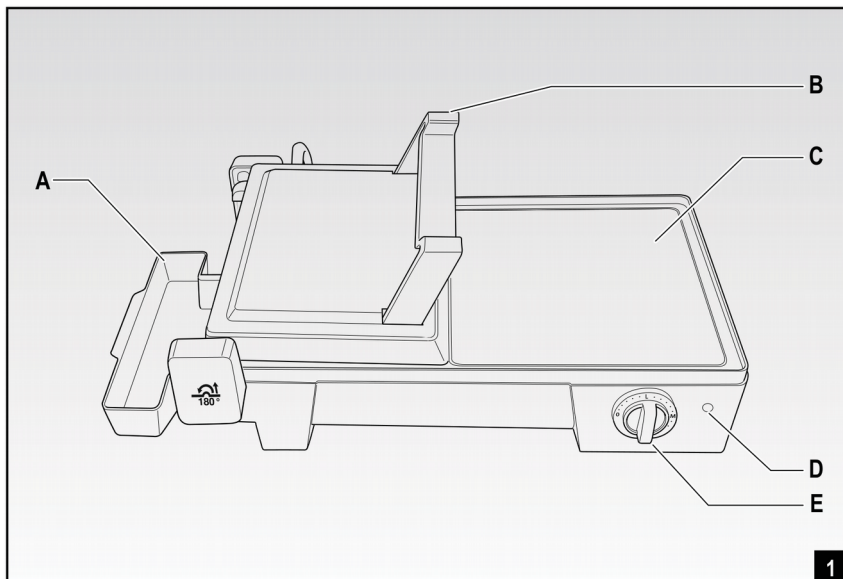

A KÉSZÜLÉK LEÍRÁSA (1. ábra)

- A. Csöpögtető tálca
- B. Nyitó kar
- C. Tapadásmentes grill lapok
- D. Hőmérsékletjelző
- E. Hőfokszabályozó tárcsa

Figyelem!

Első használat előtt mossa le a grill lapokat langyos, mosószeres vízzel, majd kis mennyiségű olajjal kenje be azokat.

Első használatkor némi füst keletkezhet az alkatrészek felmelegedése miatt.

A készüléket sík, stabil felületen használja.

Az előmelegítés fázisában a lapok legyenek zárva.

- A tápdugót dugjuk be a konnektorba.
- Ha a hőmérsékletjelző lámpa (D) világít, a készülék melegszik.
- A hőfokszabályozó tárcsa segítségével válasszuk ki a kívánt hőmérsékletet.

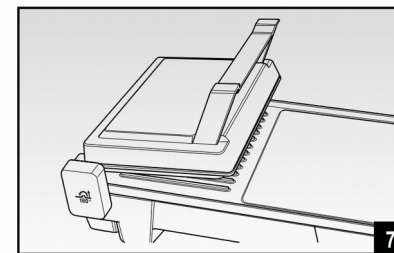

- Az előmelegítés során a grill lapokat tartjuk zárva.
- Ha a készülék a kívánt hőmérsékletet elérte, a jelzőfény (D) elalszik.(kb. 3 perc) Ekkor kezdje el a grillezést.

Megjegyzés: Ha a lámpa (D) ismét világítani kezd, az a hőmérséklet csökkenését jelzi.

- A készülék két különböző sütőlappal rendelkezik; a sima felületű elsősorban tojás, paradicsom vagy gomba grillezésére, míg a bordázott felületű, hús, hamburger, borda, steak vagy hal grillezésére alkalmas.

A GRILLEZÉS MÓDJAI

Kontaktgrill mód (2. ábra)

Ez a mód hús, pirítós stb. készítésére alkalmas.

- Ha a jelzőfény (D) elalszik, a nyitó kar (B) segítségével emelje meg a felső grill lapot.
- Helyezze a grillezni kívánt ételt az alsó lapra.
- Engedje le a felső lapot a nyitó kar (B) segítségével, úgy, hogy az egyenletesen érintkezzen az étellel.
- A grillezés időtartama 5-8 perc, ami változhat az étel vastagságától vagy egyéni ízléstől függően.
- Sütés után, a készülék kikapcsolásához, a hőfokszabályozó tárcsát (E) tegyék 0 pozícióba, majd a készüléket húzzuk ki a konnektorból. Ezután a fent leírt módon emeljük meg a felső grill lapot, és egy műanyag lapát segítségével vegyük le az elkészült ételt.

Grillezés nyitott lapokkal (3. ábra)

- Ez a pozíció hal, nyársakra húzott húsok és zöldség sütésére ideális. A nagy felület lehetővé teszi, hogy egyszerre több mindent süssünk.
- Ha a jelzőfény (D) elalszik, a nyitó kar (B) segítségével emelje meg a felső grill lapot, úgy, hogy az függőleges pozícióba kerüljön.(4. ábra)

Ezután húzza felfelé az oldalsó vezetőcsín felé, lassan mozdítsa előre, majd teljesen engedje le, így lesz a grillező felület a legszélesebb.(5. ábra)

- A felső grill lapot hagyhatja félig nyitott helyzetben is.(6. ábra)
- Helyezze az ételt a nyitott lapokra.
- Sütés után, a készülék kikapcsolásához, a hőfokszabályozó tárcsát (E) tegyék 0 pozícióba, majd a készüléket húzzuk ki a konnektorból. Ezután a fent leírt módon emeljük meg a felső grill lapot, és egy műanyag lapát segítségével vegyük le az elkészült ételt.

A kontaktgrill és sima felületű grill lapok együttes használata (7. ábra)

- A kontaktgrill és a sima grill lap együttes használatával számos ételt készíthetünk.
- Ha a jelzőfény (D) elalszik, a nyitó kar (B) segítségével emelje meg a felső grill lapot, úgy, hogy az függőleges pozícióba kerüljön. Ezután lassan mozdítsa előre, majd teljesen engedje le és fedje be vele az ételt, úgy, hogy a felső lemez párhuzamos legyen az alsó lappal.
FIGYELEM!
Az égési sérülések elkerülése érdekében ne érintse meg a készülék házát és a forró lapokat.

Soha ne használjon fém konyhai eszközöket, hogy ne sérüljön a tapadásmentes felület.

GRILLEZÉSI IDŐ

| | |
|-----------------|-----------|
| Szendvics | 6-8 perc |
| Virsli /kolbász | 8-10 perc |
| Hal | 8-10 perc |
| Pirítós | 3-6 perc |
| Hús | 5-7 perc |
| Rablóhús | 8-10 perc |
| Zöldségek | 8-10 perc |

TISZTÍTÁS

FIGYELEM!

Tisztítás előtt húzza ki a készüléket a konnektorból, és várja meg amíg az lehűl. Soha ne merítse a készüléket vízbe vagy más folyadékba, és ne mossa folyó vízben. A tisztításhoz ne használjon fémtárgyakat, dörzsszivacsot vagy szemcsés tisztítószeret, mert ezek a tapadásmentes felület sérülését okozhatják. A grill lapokat meleg vízben, semleges folyékony mosogatószerrel tisztítsa meg.